

# Pitch: Kā Pārlicinoši Prezentēt Zinātnietilpīgu Ideju

**Aiga Salmiņa**  
[Aiga.salmina@lzp.gov.lv](mailto:Aiga.salmina@lzp.gov.lv)

Vecākā eksperte - Klimats, enerģētika un  
mobilitāte; Pārtika, bioekonomika, dabas resursi,  
lauksaimniecība un vide; Kopīgais pētniecības  
centrs



# Kas ir Pitch ?

Pitch ir **īss, strukturēts un pārliecinošs stāstījums**, kura galvenais mērķis ir iepazīstināt auditoriju ar ideju, projektu, organizāciju vai pētījumu, lai piesaistītu interesi

Pitch ir īpaši nozīmīgs zinātnietilpīgu ideju prezentēšanā, jo tas **palīdz sarežģītus konceptus padarīt viegli saprotamus**

Labs pitch ne tikai piesaista uzmanību, bet arī pārliecina klausītājus par idejas potenciālu un **palīdz veidot ilgtspējīgas attiecības**

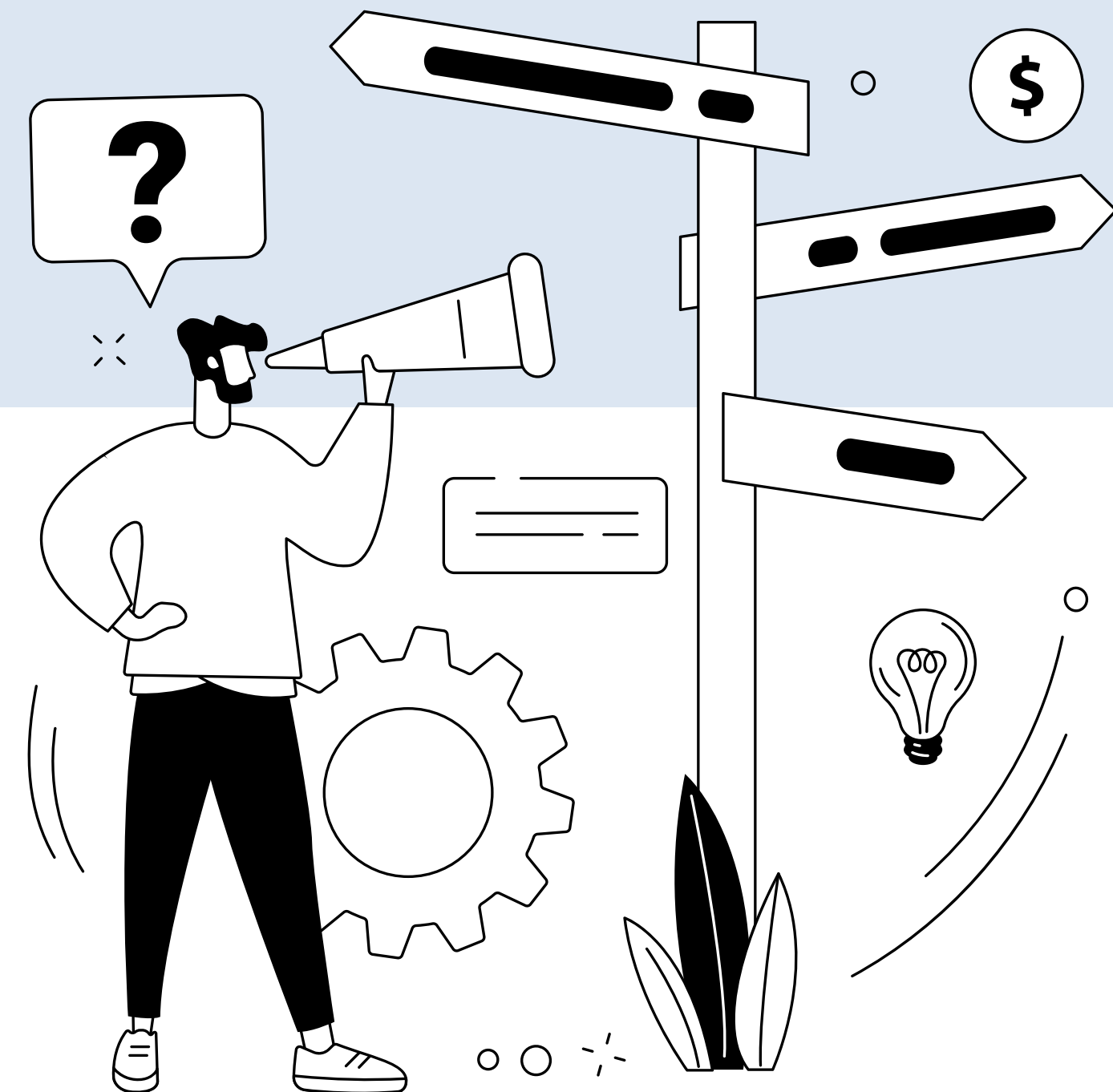

# Pitch Mērķis

Pitch galvenais mērķis ir nevis izstāstīt visu par projektu, bet gan radīt auditorijā interesi, vēlmi uzzināt vairāk un sadarboties.

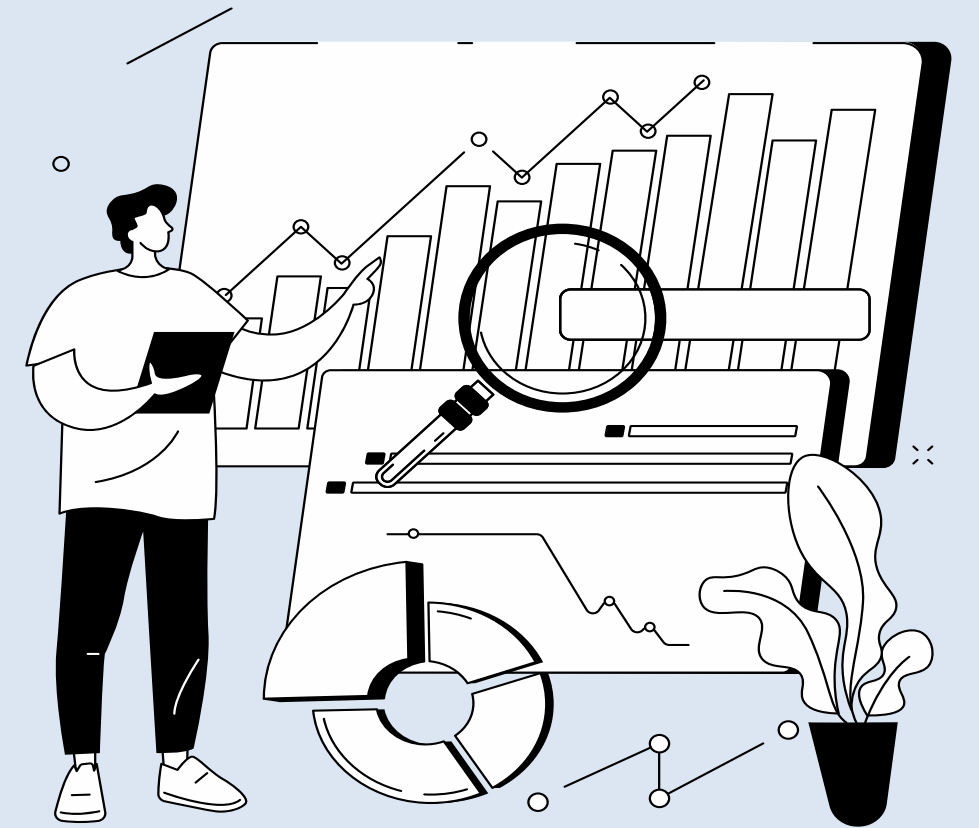

## Piesaistīt uzmanību

Izraisīt klausītāju interesi un piesaistīt viņu uzmanību ar kodolīgu un saistošu stāstījumu



## Piesaisti partnerus

Parādīt, kāpēc un kā jūsu ideja vai organizācija ir vērtīga sadarbībai, lai rosinātu interesi turpināt sarunas



## Rosini uz rīcību

Pabeidz pitch ar skaidru aicinājumu uz rīcību, piemēram, uzaicinājumu uz tikšanos

# Ieteikumi, kā sākt gatavoties prezentācijai



- 1. Izpētiet auditoriju**  
Pielāgojiet savu stāstījumu, lai tas būtu saistošs konkrētajai auditorijai.
- 2. Nosakiet galveno ziņojumu**  
ko vēlaties, lai auditorija atceras pēc jūsu prezentācijas?
- 3. Izstrādāji struktūru**
- 4. Praktizējiet savu stāstījumu**  
Izveidojiet īsu, skaidru stāstījumu, kas nepārsniedz 2-3 minūtes. Praktizējiet savu pitch!
- 5. Sagatavojieties jautājumiem**  
Paredziet iespējamus jautājumus un sagatavojiet atbildes
- 6. Izpētiet pasākuma vadlīnijas**  
Pārbaudiet vai pasākumam ir noteiktas vadlīnijas vai sagataves prezentācijām

# Iepazīstiniet ar sevi!

Pirmais slaidis ir jūsu iespēja radīt pirmo iespaidu un piesaistīt auditorijas uzmanību!

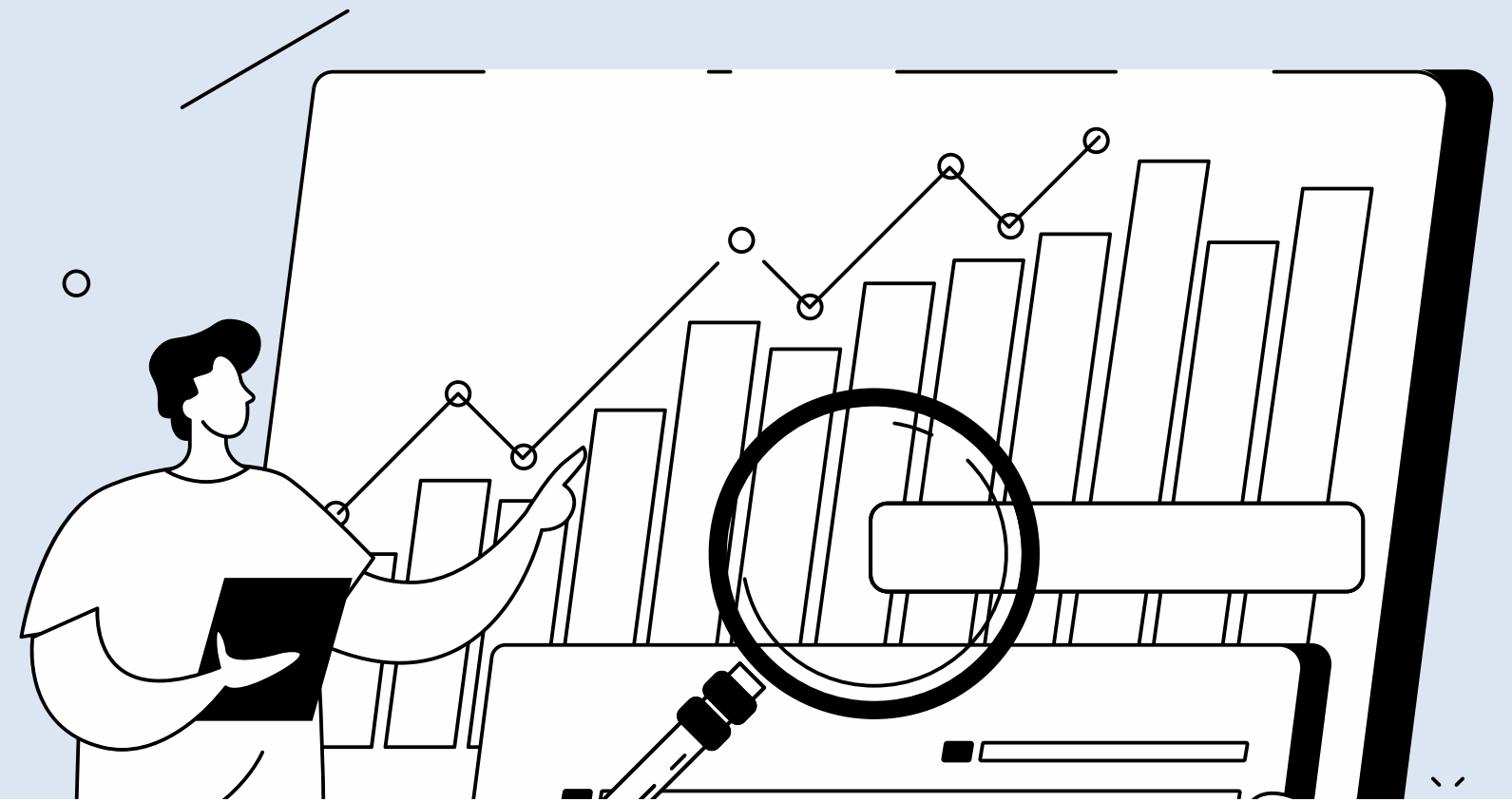

## Kas ir jūsu ideja ?

Īsi un skaidri izskaidrojiet, kas Jūs esat un kāda ir Jūsu galvenā darbība vai proejkta ideja

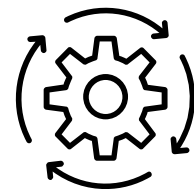

## Vērtības piedāvājums

Uzsveriet sava biznesa **vērtības piedāvājumu**



## Konkurences analīze

Parādiet, kā jūs izceļaties salīdzinājumā ar konkurentiem. Uzsveriet, kāpēc jūs esat **unikāli**



# ABOUT US

Lorem ipsum dolor sit amet, consectetur adipiscing elit, sed do eiusmod tempor incididunt ut labore et dolore magna aliqua. Ut enim ad minim veniam, quis nostrud exercitation ullamco laboris nisi ut aliquip ex ea commodo consequat. Duis aute irure dolor in reprehenderit in voluptate velit esse cillum dolore eu fugiat nulla pariatur.



www.reallygreatsite.com



## About us

Lorem ipsum dolor sit amet, consectetur adipiscing elit. Nullam laoreet risus fringilla, egestas elit a, consequat augue. Phasellus sollicitudin felis mi, quis egestas ex ornare sed.

Praesent vel felis quis mi pulvinar sagittis. Pellentesque viverra ipsum ante, in congue ante eleifend eget. Aenean tortor tellus, efficitur ac rhoncus et, eleifend sit amet mi. Sed ut lectus ac nibh molestie rhoncus.

### Company Overview

Lorem ipsum dolor sit amet, consectetur adipiscing elit. Nullam laoreet risus fringilla, egestas elit a, consequat augue. Phasellus sollicitudin felis mi, quis egestas ex ornare sed.



## Introduction

Forests are the lungs of the world that absorb carbon and provide oxygen. However, deforestation threatens their sustainability. Reforestation is an important solution to restore forests and maintain the balance of ecosystems and the environment.



NEXT PAGE

## INTRODUCTION

We're your dedicated partners in propelling startups toward success. With a blend of expertise and innovation, we offer comprehensive solutions tailored to meet the specific needs of each venture we work with.

From strategic guidance to brand development and digital marketing, we're committed to empowering startups to thrive in competitive markets. Our collaborative approach ensures that we're not just service providers but invested advocates for your growth. Let us be the catalyst for your startup's journey, guiding you towards achieving your goals and beyond.



# Pozicionējiet sevi kā risinājumu

Ja nepieciešams, problēmu un risinājumu var prezentēt atsevišķos slaidos, lai izskaidrotu saistību starp tām un uzlabotu auditorijas izpratni



## Izceliet problēmu

Norādiet nozīmīgu problēmu vai nišu, kuru jūsu projekta ideja plāno risināt

## Parādiet- jūsu ideja ir risinājums

Paskaidrojiet, kā jūsu ideja vai pakalpojums efektīvi risina problēmu

## Demonstrējiet ar datiem un vizuālajiem elementiem

Izmantojiet grafikus, diagrammas vai attēlus, lai padarītu informāciju vieglāk uztveramu



# Causes of Forest Destruction



Deforestation damages ecosystems, reduces biodiversity, and disrupts the water cycle. Forest loss increases the risk of erosion, flooding, and reduces the availability of fresh water, as well as worsening global climate change.

There are many factors that cause forest destruction, including:

- > Deforestation for agriculture, plantations and development.
- > Forest fires.
- > Illegal logging and the timber industry.

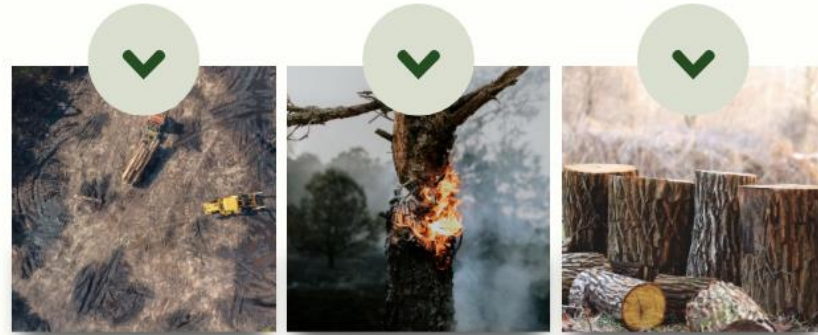

# Problem & Opportunity



## Problem Definition:

Businesses face communication inefficiencies, causing lost productivity and increased costs, especially when using multiple platforms.

## Opportunity in the Market:

Addressing this issue offers a huge opportunity, with communications tools projected to reach \$100 billion by 2025.

## Problems

Lorem ipsum dolor sit amet, consectetur adipiscing elit. Nullam laoreet risus fringilla, egestas elit a, consequat augue. Phasellus sollicitudin felis mi, quis egestas ex ornare sed.

Præsent vel felis quis mi pulvinar sagittis. Pellentesque viverra ipsum ante, in congue ante eleifend eget. Aenean tortor tellus, efficitur ac rhoncus et, eleifend sit amet mi. Sed ut lectus ac nibh molestie rhoncus.

### Problem 01

Lorem ipsum dolor sit amet, consectetur adipiscing elit. Nullam laoreet risus fringilla, egestas elit a, consequat augue. Phasellus sollicitudin felis mi, quis egestas ex ornare sed.

### Problem 02

Lorem ipsum dolor sit amet, consectetur adipiscing elit. Nullam laoreet risus fringilla, egestas elit a, consequat augue. Phasellus sollicitudin felis mi, quis egestas ex ornare sed.

### Problem 03

Lorem ipsum dolor sit amet, consectetur adipiscing elit. Nullam laoreet risus fringilla, egestas elit a, consequat augue. Phasellus sollicitudin felis mi, quis egestas ex ornare sed.

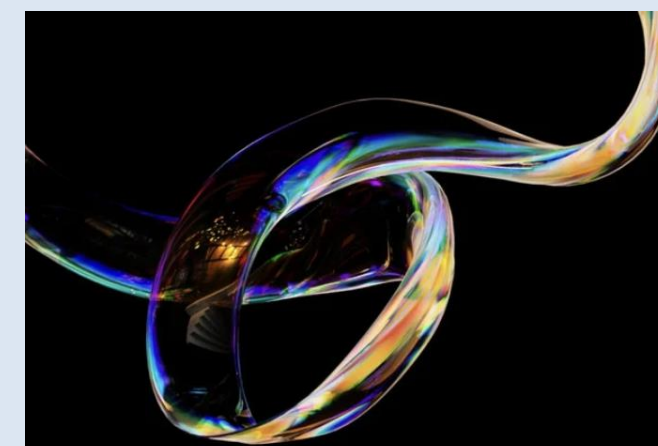

## PROBLEM STATEMENT



### Lack of Brand Differentiation

Startups often find it hard to make their brand unique in a crowded market. Without a clear way to stand out, they struggle to catch the eye of potential customers and lose out to bigger competitors.

### Inconsistent Brand Messaging

Inconsistency in brand messaging across various marketing channels confuses potential customers and dilutes brand perception. Startups often face challenges in maintaining a cohesive message that effectively communicates their value proposition and resonates with their target audience.

### Keeping Up with Trends

The market changes fast, and startups need to keep up. But without a big team or resources, it's tough to stay on top of the latest trends and adapt their marketing strategies accordingly.



# Solution

## Real-Time Analytics Dashboard:

Helps users track performance metrics and make data-driven decisions to optimize workflows.

## Integrated Messaging System:

Reduces communication barriers, leading to faster decision-making and enhanced team collaboration.



# Solution



## Solution 01

Lorem ipsum dolor sit amet, consectetur adipiscing elit, sed do eiusmod tempor incididunt ut labore

## Solution 02

Lorem ipsum dolor sit amet, consectetur adipiscing elit, sed do eiusmod tempor incididunt ut labore

Daniel Gallego

[www.reallygreatsite.com](http://www.reallygreatsite.com)



## Benefits of Reforestation for the Environment

Reforestation provides immediate and long-term benefits to the environment, such as:

- Absorbs carbon dioxide and reduces greenhouse gas emissions.
- Restoring natural habitats for flora and fauna.
- Improve air and water quality.
- Reducing the risk of flooding and soil erosion.

## OUR INNOVATIVE SOLUTIONS



### Find Unique Selling Point

Help startups figure out what makes them special and build their brand around it. This involves learning about their competitors and target audience, then creating a clear message that sets them apart.



### Brand Messaging Guidelines

Make sure all of the startup's marketing materials send the same message. This means having clear guidelines for how they talk about themselves and making sure everyone sticks to them.



### Agile Marketing Approach

Help startups adapt quickly to changes in the market. This means keeping an eye on what's happening, analyzing data, and being willing to try new things to keep their marketing strategy fresh and effective.

# Demonstrējiet savu ideju darbībā

Šis slaidis ir iespēja padarīt savu produktu un komandu cilvēcīgāku un saistošāku auditorijai. Tas ļauj partneriem labāk izprast, kas stāv aiz jūsu idejas.

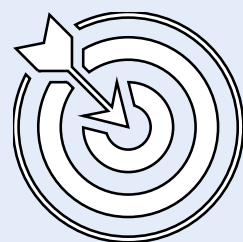

## Parādiet savu ideju darbībā

ekļaujiet attēlus vai video, kas demonstrē jūsu ideju, organizāciju vai laboratoriju

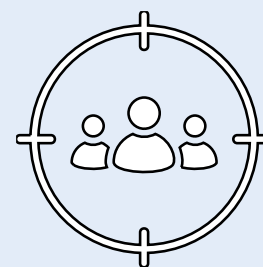

## Parādiet savu komandu un vadību

Iekļaujiet informāciju par komandas locekļiem un vadītājiem, uzsveriet komandas pieredzi un kompetences



# MEET THE TEAM

Thank you for your time! Reach out to us for questions.



**DANI MARTINEZ**  
Chief Executive Officer



**HARPER RUSSO**  
Chief Executive Officer



**MORGAN MAXWELL**  
Chief Executive Officer

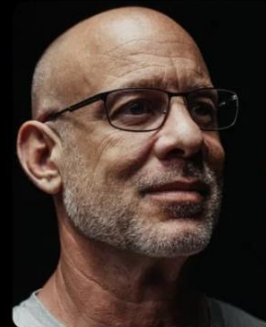

**NEIL TRAN**  
Director

## Our Team



**Aaron Loeb**  
CEO & Founder



**Alfredo Torres**  
Project manager



**Juliana Silva**  
CEO & Founder



**Daniel Gallego**  
IT Expert



**Olivia Wilson**  
Marketing Head



# Pieredze

Sadarbības piemēri palīdz radīt uzticamību un parāda jūsu uzņēmuma potenciālu. Pievienojiet tos vizuāli pievilcīgā veidā, lai dati būtu viegli uztveram



## Pieredze un sadarbības projekti

Uzsveriet līdzšinējo pieredzi un projektus, kuros esat piedalījušies. Parādiet nozīmīgas sadarbības ar citiem uzņēmumiem, organizācijām vai pētniekiem



## Mērķi, nākotnes plāni

Fokusējieties uz nākotnes plāniem un savu vērtības piedāvājumu. Demonstrējiet, kā finansējums tiks izmantots konkrētu mērķu sasniegšanai

# Kā Sazināties ar Jums

Vienkārši un skaidri norādīta **kontaktinformācija** palīdz uzturēt saikni ar potenciālajiem investoriem un **veicina turpmāku sadarbību**



Jūsu sociālo mediju konti, mājaslapa



Telefona numurs



E-pasta adrese



# Veidojiet prezentāciju Skaidru un Vienkāršu

Vienkāršība un fokuss uz galveno palīdzēs jums  
veidot pārliecinošu prezentāciju

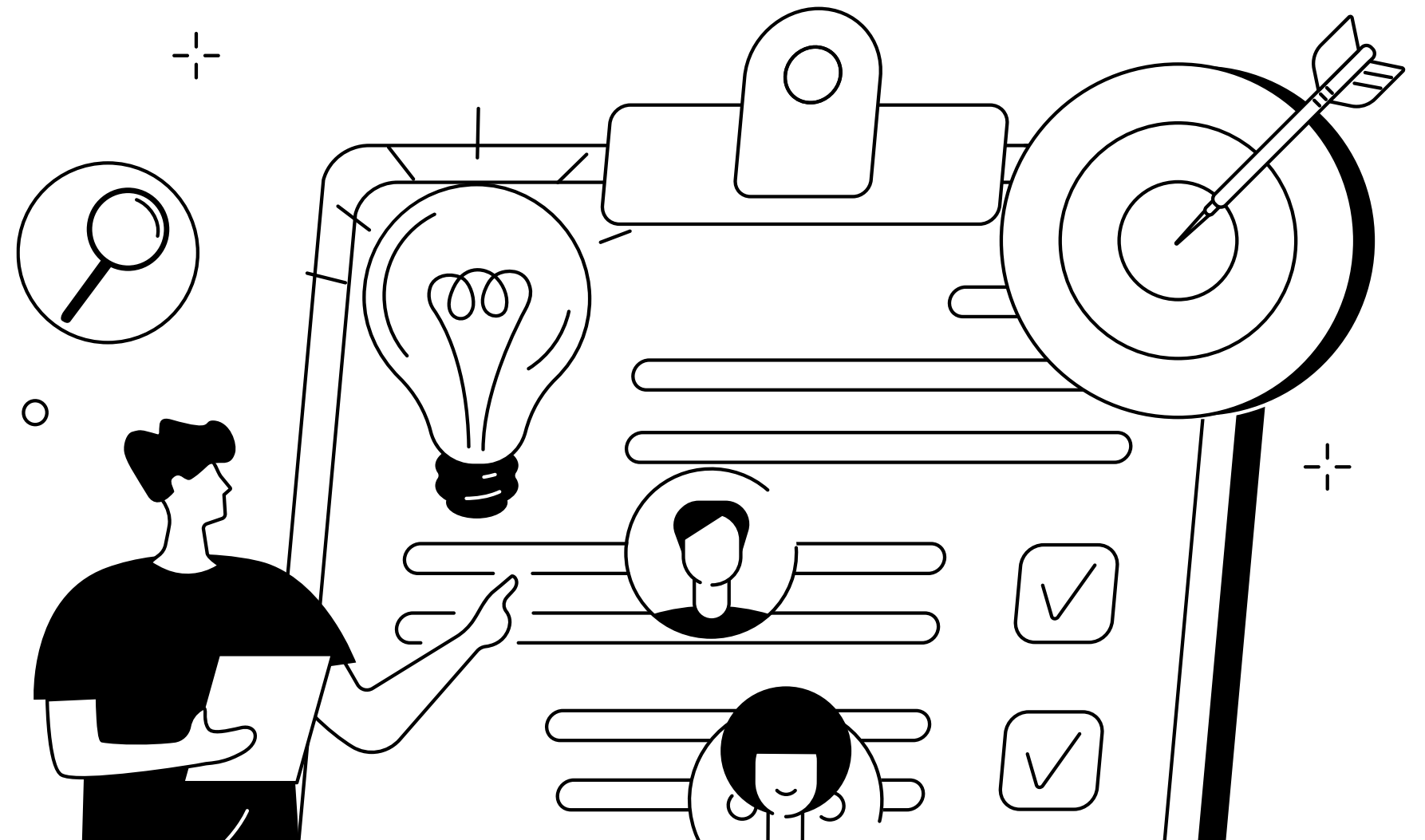

## Vienkāršs un profesionāls dizains



Izmantojiet tīru un vizuāli  
pievilcīgu dizainu

## Izvairieties no pārmērīga teksta



Ja slaidos ir pārāk daudz teksta,  
auditorija var tikt novērsta,  
mēģinot lasīt un klausīties  
vienlaikus

## Veidojiet interaktīvu prezentāciju



Pēc prezentācijas beigām  
atvēliet laiku, lai auditorija  
varētu uzdot jautājumus



# Ķermeņa valodas nozīme prezentācijā

- Laba **prezentācijas stāja** nozīmē stāvēt taisni, ar pleciem atbrīvotiem, zodu paceltu un atvērtām rokām.
- **Nekad nekrustojiet rokas**, jo tas var izskatīties aizsargājoši vai pat nepieejami
- Ķermeņa valoda ir līdzeklis, lai izpaustu pārliecību un autoritāti un veids, kā **padarīt savu vēstījumu spēcīgāku un virzīt auditoriju uz nākamo prezentācijas posmu**

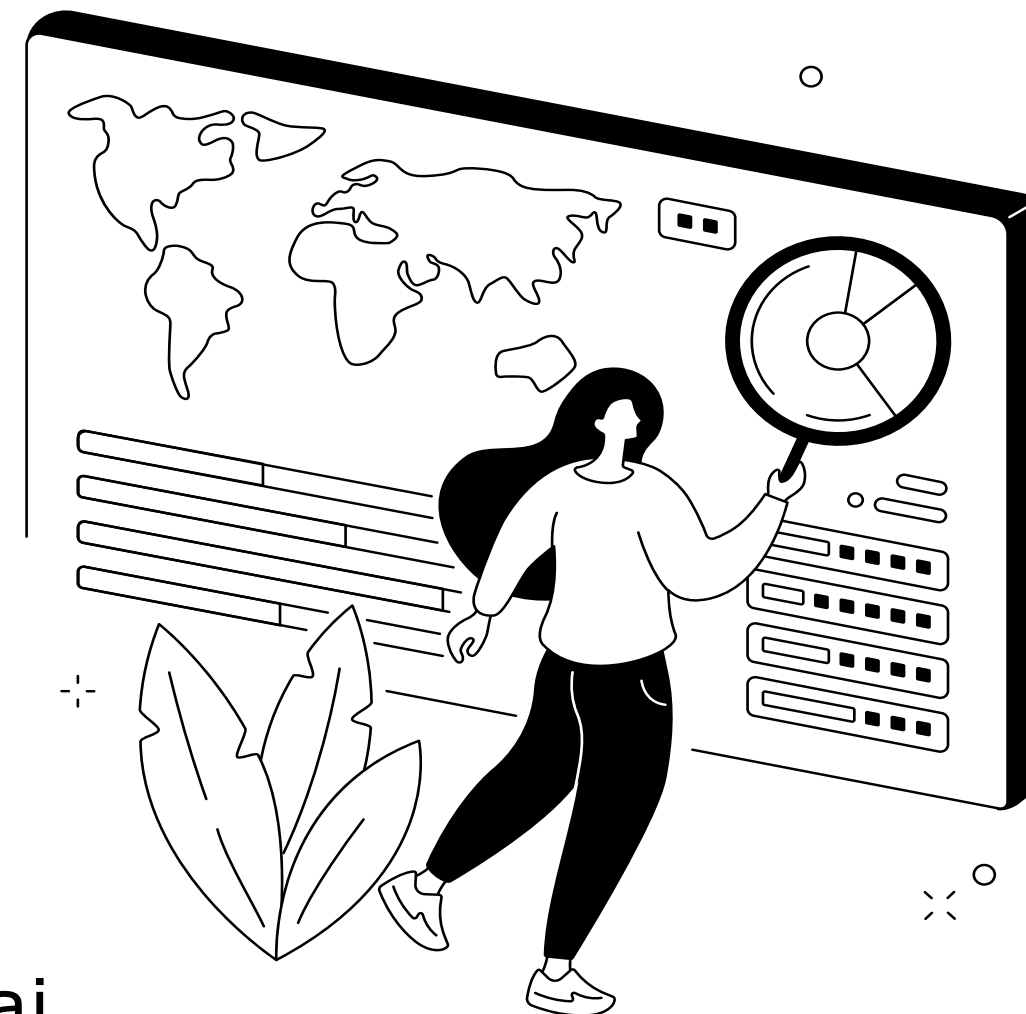

# Paldies par uzmanību!

**Aiga Salmiņa**  
[Aiga.salmina@lzp.gov.lv](mailto:Aiga.salmina@lzp.gov.lv)

Vecākā eksperte - Klimats, enerģētika un  
mobilitāte; Pārtika, bioekonomika, dabas resursi,  
lauksaimniecība un vide; Kopīgais pētniecības  
centrs

